

# SCM

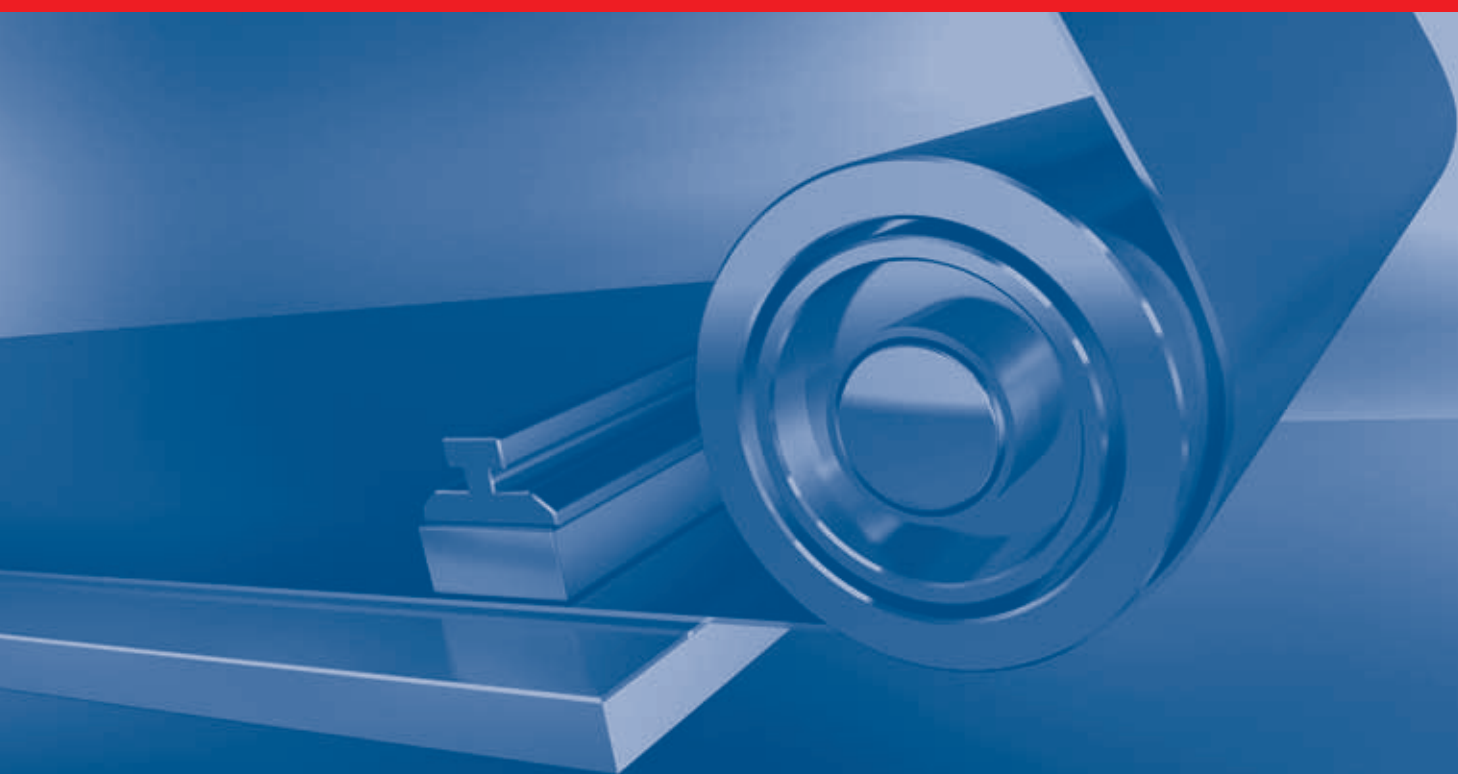

Automatic wide belt  
sanders  
Kalibrier- und  
Feinschleifautomaten

## Sandya 5 S



A complete range of solutions  
Ein komplettes Angebot an Lösungen

The new Sandya 5 S has been designed to meet the needs of today's small woodworking business.

Die neue Sandya 5 S wurde für die Produktionsanforderungen des modernen Kleinbetriebs entwickelt.



# "S" series: the new generation of SCM wide belt sanders

## Reihe "S": die neue Generation von SCM Schleifautomaten



A calibrating-sander with a very complete standard specification. A strong, solid base and a robust load-bearing structure for the machining units. Pads with a wide contact surface. Advanced electronic control. These are just some of the features introduced on the SCM "S" series calibrating-sanders. The Sandya 5 S introduces an innovative design approach to calibrating and sanding on a machine destined to become the industry benchmark for automatic wide-belt sanders.

Eine reichhaltige Serienausstattung, eine robustere Konstruktion (sowohl beim Grundgestell als auch bei den Arbeitsaggregaten), Schleifschuhe mit einer größeren Kontaktfläche, fortschrittliche Steuerungssysteme: Mit der Serie „S“ hat SCM ein innovatives Konstruktionskonzept entwickelt, das sicherlich neue Maßstäbe im Bereich der Breitbandschleifautomaten setzen wird.

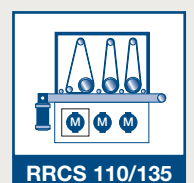
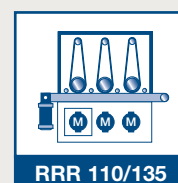
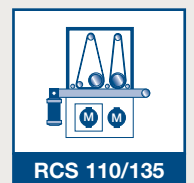
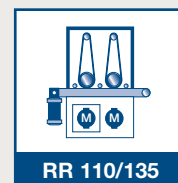

# Sandya 5 S



# CS - Combined roller-pad sanding unit

## CS – Kombiaggregat mit Walze/Schleifschuh

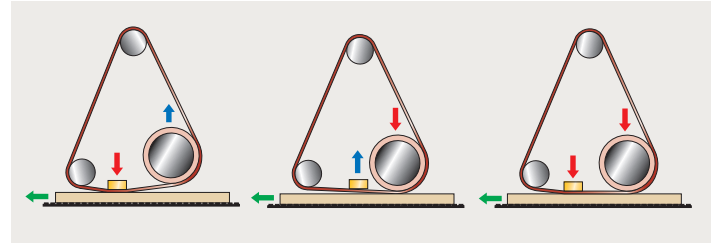
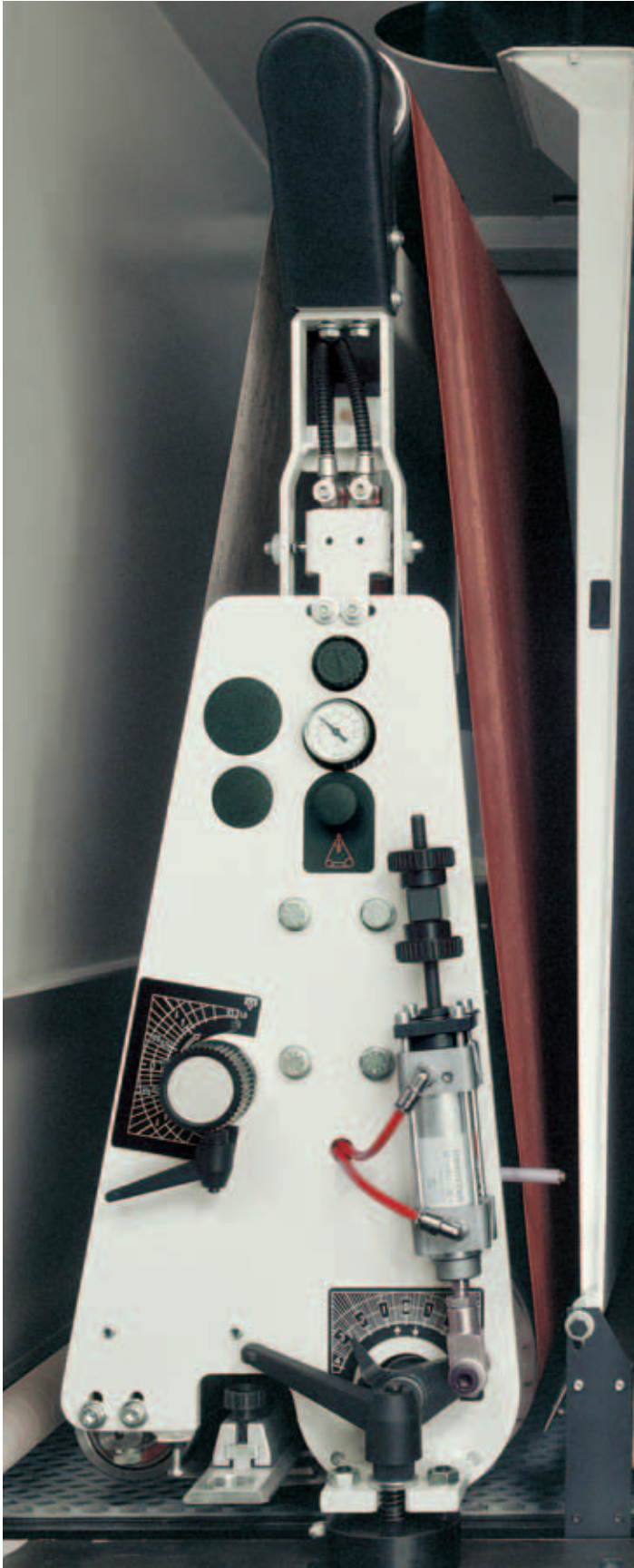

The Sandya 5 S is versatile. The wide range of options and accessories available means that the Sandya 5 S can be customized to virtually any production requirements. On the "CS" combined unit, for example, the roller and the pad can be used separately.

Die zahlreichen individuellen Anpassungsmöglichkeiten und die Möglichkeit, Walze und Schleifschuh separat zu nutzen, ermöglichen einen extrem vielseitigen und flexiblen Einsatz des „CS“-Kombiaggregats der Sandya 5S.

The graphite-coated sheet is screwed to a removable bar to make changeover quick and easy.

Der Graphitbelag ist an einer ausziehbaren Führung angeschraubt und kann somit einfach und schnell ausgetauscht werden.



# All the solutions for the best finishing quality

Ein komplettes Angebot an Lösungen um immer eine optimale Endbearbeitung zu gewährleisten.

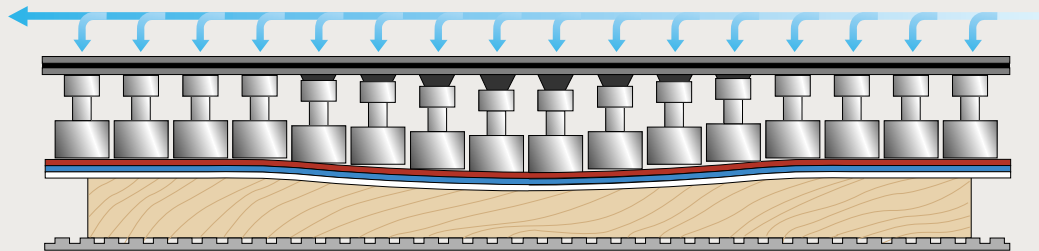

## TES - Sectional elastic pad

Sanding of veneered panels, particularly those that are not perfectly flat, requires maximum sensitivity to prevent damage to the veneer.

The TES sectional elastic pad consists of sectors with a single pneumatically operated adjustable pressure device activated simultaneously and making it ideal for honeycomb surfaces.

## TES - Elastischer Gliederschleifschuh

Das Schleifen von furnierten Platten, insbesondere wenn sie nicht einwandfrei plan sind, erfordert größte Feinfühligkeit, um die dünne Furnierschicht nicht zu beschädigen. Der TES-Schleifschuh besteht aus einer Reihe von Segmenten, welche von einer regelbaren pneumatischen Vorrichtung gleichzeitig aktiviert werden, um eine hohe Anpassungsfähigkeit an unregelmäßige Oberflächen zu gewährleisten.

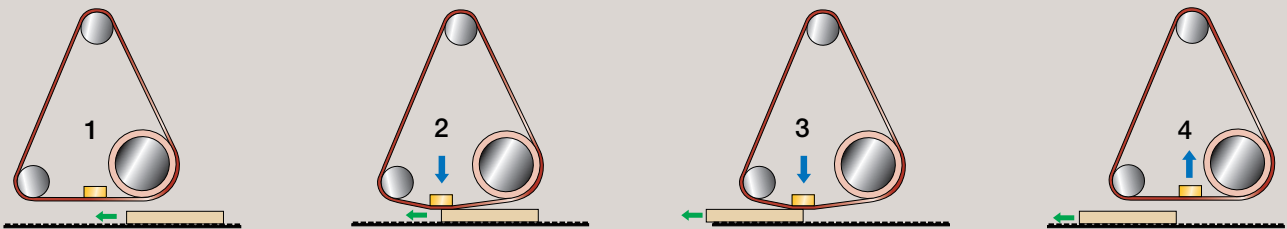

## Automatic pad operation.

The unit synchronises pad operation to ensure that it matches one of the two feed speeds of the feed belt. Precise, automatic pad operation is particularly important when sanding veneered panels because it prevents chamfering of the front and rear edges of the workpiece.

## Automatischer Schleifschuheinsatz.

Mit dieser Vorrichtung kann der Einsatz des Schleifschuhs mit den beiden Vorschubgeschwindigkeiten des Teppichs synchronisiert werden. Eine Abfasung der Vorder- und Hinterkante des Werkstücks muss unbedingt vermieden werden; dieses Problem tritt vor allem beim Schleifen von furnierten Platten auf.



## Logic 50 controller

The Logic 50 unit controls automatic pad operation on machines with variable feed speeds (i.e. machines fitted with variable speed motors or inverter). This unit can also be used to control operation of the electronic sectional pad.

## Logic 50

Damit wird bei Maschinen mit variabler Vorschubgeschwindigkeit (Drehzahlwandler oder Inverter) der Einsatz des Schleifschuhs gesteuert. Ferner kann damit auch der elektronischer Gliederschleifschuh gesteuert werden.

# TSE - Electronic sectional pad

## TSE - Elektronischer Gliederschleifschuh

The wide surface in contact with the workpiece ensures a top quality finish.  
The graphite-coated sheet is screwed to a removable guide to facilitate cleaning and maintenance.

Die große Kontaktfläche auf dem Werkstück sorgt für eine ausgezeichnete Oberflächenqualität.  
Der Graphitbelag ist an einer ausziehbaren Führung angeschraubt, wodurch die Reinigung und Wartung erleichtert wird.

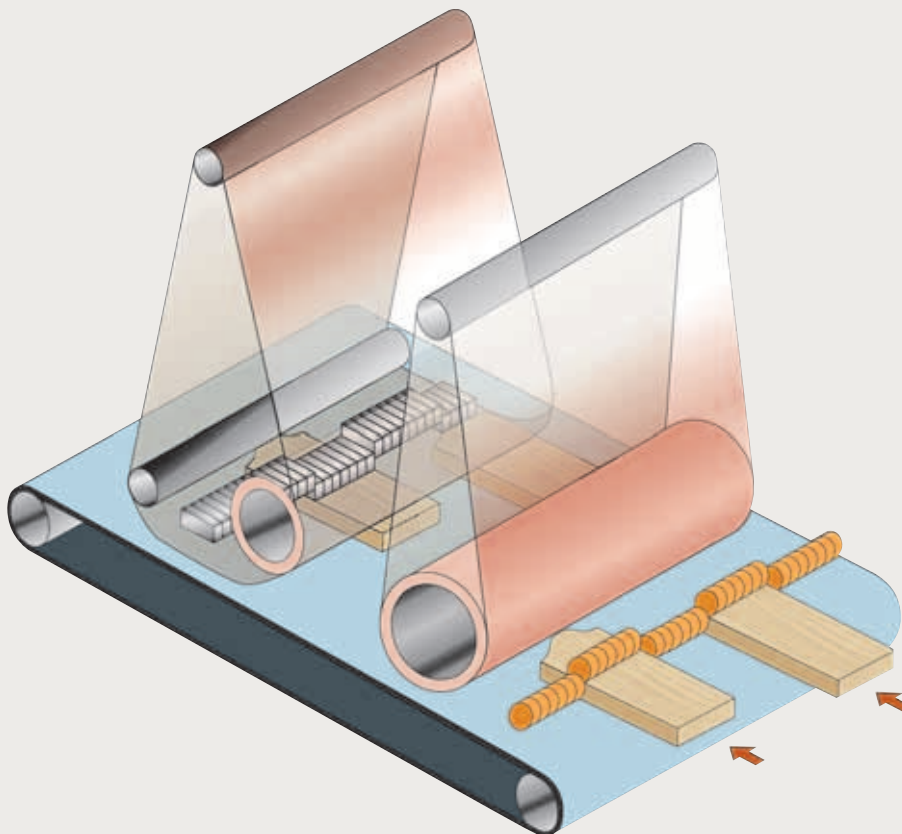

A line of sensors at the machine infeed detect the shape of the panel and transmit this information to the electronic controller. The controller activates the corresponding sections of the pad and regulates the feed belt speed accordingly.

Ein Tastbalken im Maschineneinlauf erkennt die Form des Werkstücks und sendet diese Informationen an die elektronische Steuerung, welche in exakter Taktung in Abhängigkeit von der Teppichvorschubgeschwindigkeit die entsprechenden Segmente des Schleifschuhs aktiviert.

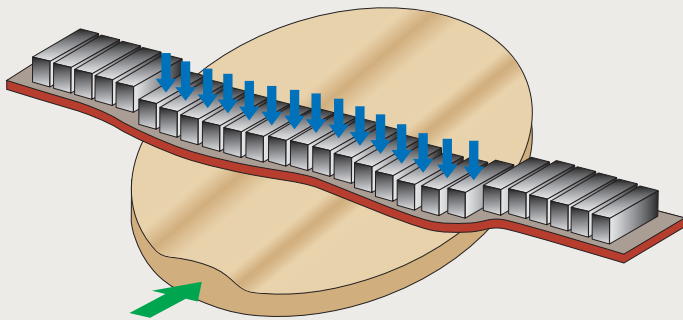

The electronic sectioned pad optimises sanding efficiency and flexibility. It guarantees perfect sanding of shaped workpieces or components with uneven surfaces.

Der Gliederschleifschuh ist also ein besonders effizientes und flexibles Instrument, mit dem perfekte Schleifergebnisse auch auf geschweiften und nicht exakt planen Werkstücken erzielt werden.

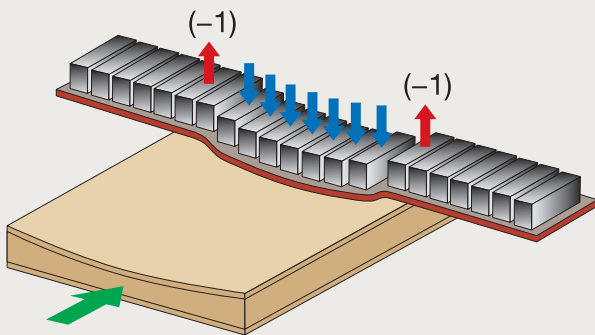

For special applications the electronic control can be programmed so that, on one or both side of the panel, one, two or three more or less sectors can be actuated compared to the signal provided by the detection barrier.

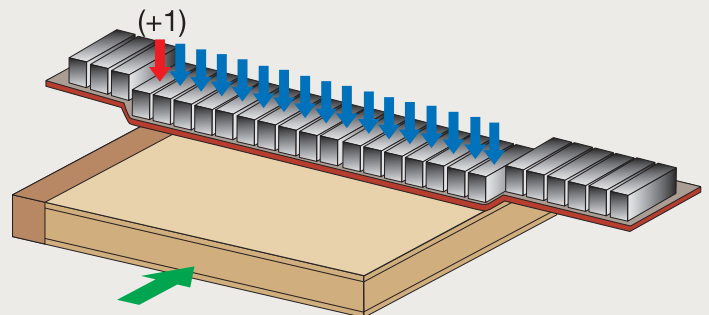

Für besondere Anwendungen kann die Steuerelektronik so programmiert werden, dass im Verhältnis zu den von der Werkstück-Abtastleiste erfassten Maßen rechts oder links oder an beiden Werkstückseiten eines, zwei oder drei Glieder zu- oder abgeschaltet werden.

# R - Rubber coated calibrating/sanding roller

## R – Kalibrier- und Schleifwalzenaggregat



The Sandya 5S is also available in a two or three-roller versions designed for users specialising in calibrating. This version is ideal for cycles where heavy stock removal rates are required or where users have to machine narrow workpieces or frames of any type. This version is available with a grooved steel roller or rubber-coated rollers in a wide range of hardness starting from 20 Sh. The machine is extremely versatile and can be set up for a wide variety of sanding operations.

Sandya 5S ist auch in der Version mit zwei oder drei Walzen erhältlich; sie sind insbesondere für das Kalibrieren mit hohem Spanabtrag bzw. für die Bearbeitung von schmalen Werkstücken oder Werkstücken mit Ausschnitten (Fenster, Rahmen usw.) gedacht. Durch die große Auswahl an Härten (von der schrägverrippten Stahlkontaktwalze bis hin zur gummibeschichteten Walze mit einer Shorehärte von 20) passt sich die Maschine optimal an jede Schleifaufgabe an.

The large-diameter 220 mm roller in the last unit guarantees an excellent, top-quality finish even when sanding veneered and painted panels. This is thanks to the wide belt surface in contact with the workpiece and the optimum cooling of the abrasive belt.

Der große Durchmesser der Walze in der letzten Position (Ø 220 mm) garantiert, dank der großen Kontaktfläche auf dem Werkstück und der exzellenten Schleifbandkühlung, ausgezeichnete Ergebnisse auch beim Feinschleifen von furnierten oder lackierten Werkstücken.

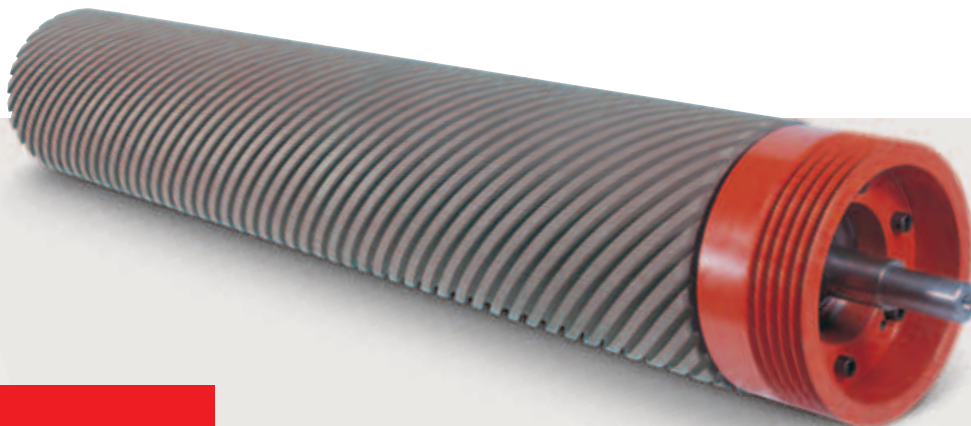

# HPL - Planer unit

## HPL - Hobelaggregat



The "HPL" planer unit allows to remove up to 2 mm in a single passage, using reduced power motors. After planing, the panel surface only requires light finish sanding. This can be done with 150 grain on a single sanding unit or 180 grain on two sanding units.

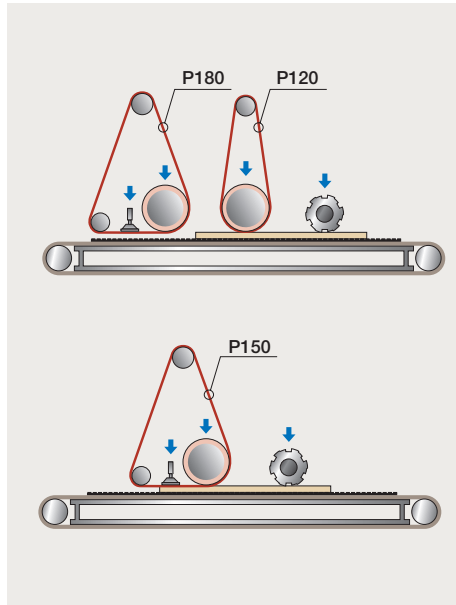

Das „HPL“ Hobelaggregat ermöglicht hohe Zerspanungsleistungen (bis 2 mm) in nur einem Durchlauf mit einem geringeren Energieverbrauch als beim Schleifen. Nach dem Hobeln wird für ein optimales Oberflächenfinish die Werkstückoberfläche nur einem leichten Feinschliff unterzogen. Dazu wird entweder nur mit der Schleifwalze oder mit Schleifwalze und Schleifschuh mit Körnung 150 oder 180 geschliffen.



A series of strong kick-back stops prevents the workpiece from being ejected from the machine during planing operations. The twin row of presser strips ensures safe, efficient part feed and also makes it possible to process several parts with different thickness at the same time.

Eine Reihe von robusten Rückschlagsicherungen verhindert, dass Werkstücke während des Hobelvorgangs zurückschlagen können. Die Doppelreihe von flexiblen Stahlandruckelementen gewährleistet einen effizienten und sicheren Vorschub und ermöglicht die gleichzeitige Bearbeitung mehrerer Werkstücke unterschiedlicher Stärke.

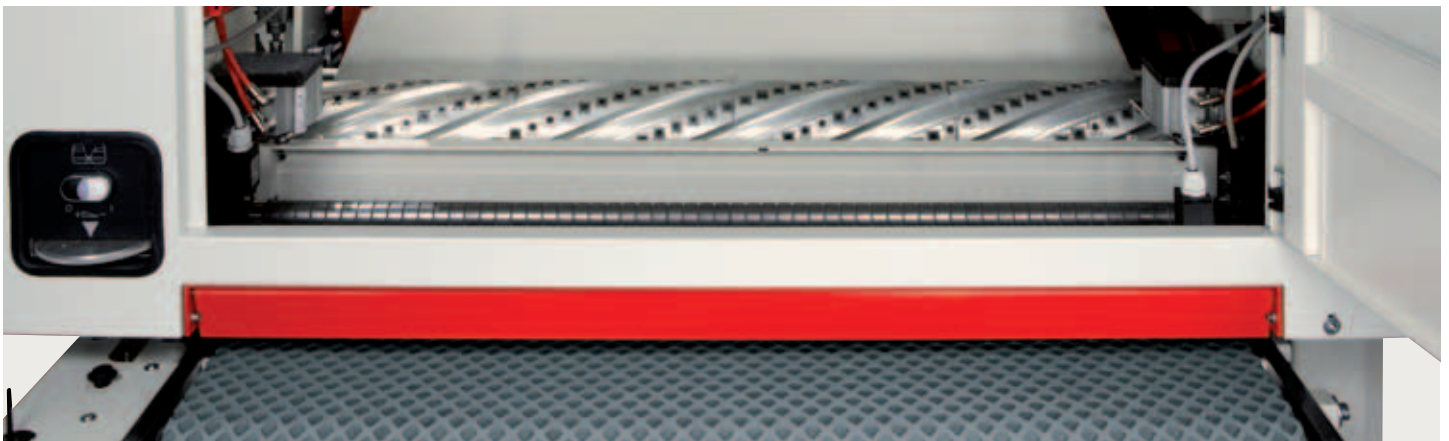

The use of "HPL" planer avoids the rapid obstruction of abrasive belts caused by resins and glue normally present on the glued-up panels. The front door facilitates all operations of cleaning and tool maintenance.

Der Einsatz von dem HPL - Hobelaggregat reduziert den Schleifbandverschleiss bei hohen Spanabnahmen und verhindert das Zusetzen mit Harz- oder Leimresten. Die große Tür in der Front ermöglicht einen schnellen und einfachen Zugang zur Hobelwelle für Werkzeugwechsel oder Wartungsarbeiten.

# The right version for every sanding job

## Die richtige Wahl für jede Bearbeitungsaufgabe

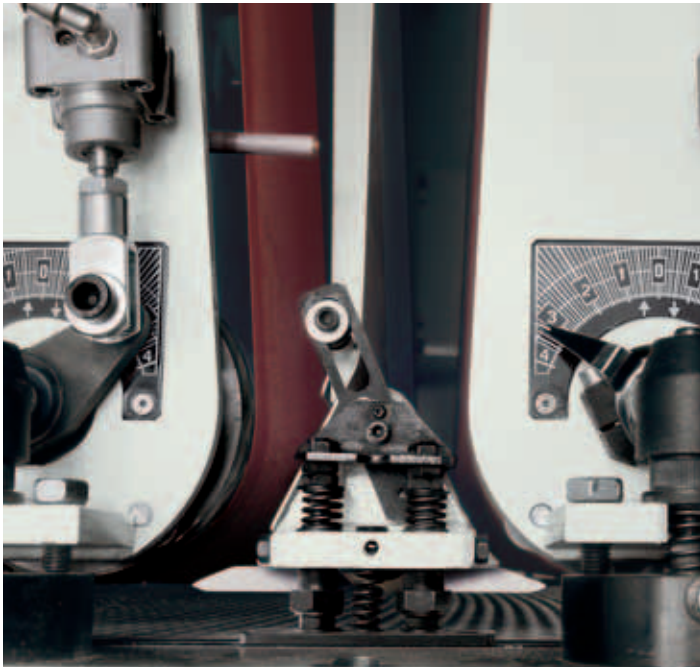

### Floating pressure shoes

The floating presser shoes greatly reduce the centre-to-centre distances during sanding. This feature guarantees a higher but more uniformly distributed hold-down pressure on the component. This is particularly useful when sanding solid wood components where high stock removal rates are specified.

### Federnd gelagerte Druckschuhe

Die Druckeinheiten mit federnd gelagerte Druckschuhe reduzieren deutlich die Abmessungen des benötigten Arbeitsbereichs und garantieren einen stärkeren und einheitlichen Druck auf das Werkstück; Diese sind somit besonders zum kalibrieren mit starkem Materialabtrag geeignet wie auch für lange und schwere Werkstücke.

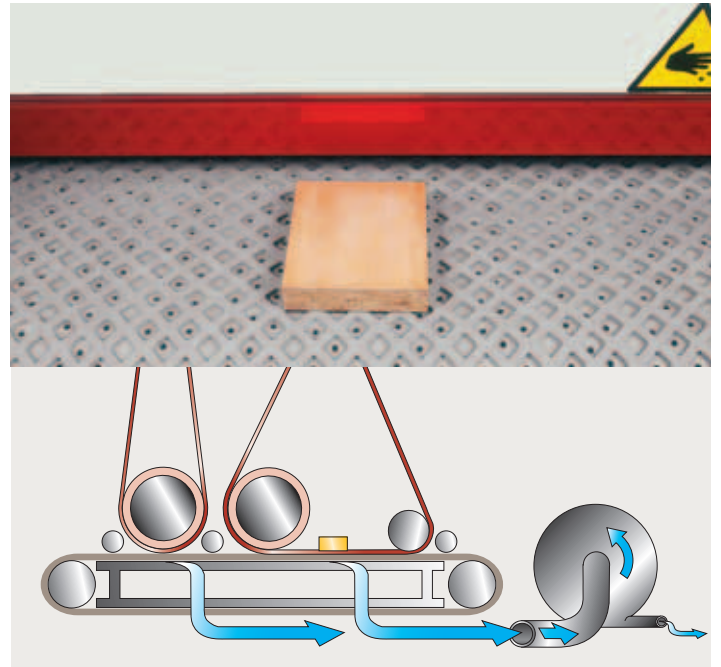
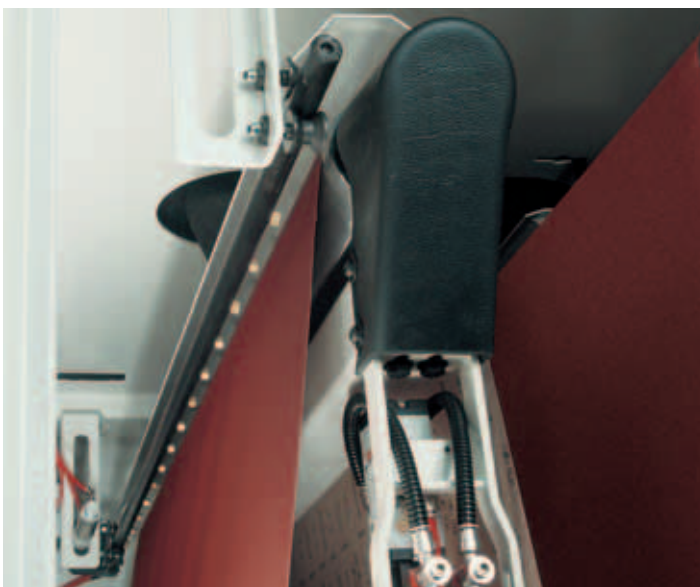

### Vacuum table

The vacuum hold-down system ensures that the component being sanded adheres perfectly to the surface of the feed belt. This is particularly important where efficient component feed is a top priority. Vacuum hold down is a must during the sanding of painted or short components and in calibration operations involving high stock removal rates.

### Vakuumteppich.

Der Vakuumteppich garantiert eine optimale Haftung des Werkstücks auf dem Vorschubteppich. Deswegen ist es besonders für die Bearbeitung von lackierten oder kurzen Werkstücken oder beim Kalibrieren mit hohem Materialabtrag zu Empfehlen, wenn ein effizienter Vorschub notwendig ist.

### Temporized Oscillating belt cleaning blower

The oscillating blower removes the process dust from the sanding belt and is of primary importance when sanding painted panels. The oscillating action is electronically controlled and greatly improves reliability. To reduce the consumption of compressed air to the minimum, the blowing action is timed and blowers only operate when a part is present under work.

### Zeitlich gesteuerte oszillierende Blasdüsen

Diese Blasdüsen reinigen zuverlässig die Schleifbänder, sorgen für eine optimale Kühlung der Bänder und sind deshalb unverzichtbar bei der Bearbeitung von lackierten Flächen. Die elektronische Steuerung der Oszillation kombiniert mit dem zeitgesteuerten Einsatz (setzt nur ein, wenn ein Werkstück geschliffen wird) bieten optimale Arbeitsbedingungen und reduzieren den Druckluftverbrauch auf ein Minimum.

# Additional outfeed units

## Zusätzliche Aggregate im Auslauf



### Structuring unit

The special brush digs out the soft grain in the wood, leaving the hard one practically unchanged: this gives the panel a rustic or weathered look, particularly recommended for period furniture.

### Strukturieraggregat

Die Strukturierbürste höhlt die weiche Maserung des Holzes aus und lässt die harte fast unverändert. Dadurch erhält die Platte ein rustikales bzw. "altes" Aussehen, das besonders für Stilmöbel geeignet ist.



### Rotary blowers

The rotary blowers gently remove process dust from sanded components. To reduce the consumption of compressed air to the minimum, unit operation is timed and the blowers only operate when a part is present under work (unit shown here without the safety guards).

### Rotierende Blasdüsen

Diese entfernen sehr wirkungsvoll die Staubrestände von den Werkstücken; die Zeitsteuerung der Gruppe reduziert spürbar den Druckluftverbrauch (Vorrichtung ohne Schutzgitter fotografiert).

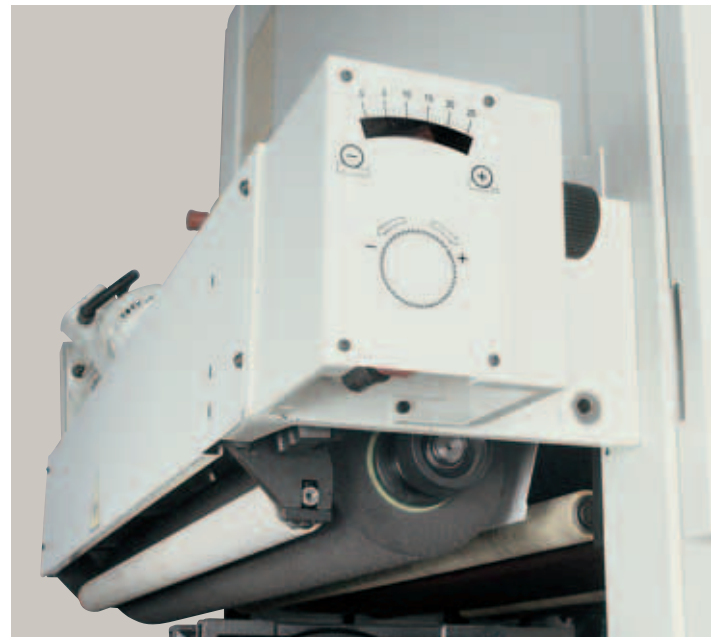

### GSF/150 buffing unit

This unit is particularly useful when finishing panels treated with open pore filler paints. The buffing roller has an ultra-fine surface designed to improve and smooth the panel surface before final painting.

### Satinieraggregat GSF/150

Diese Einheit ist besonders beim Schleifen von Werkstücken mit offenporigem Lack zu empfehlen: die ultrafeine Satinierwalze sorgt für eine optimale und gleichmäßige Oberfläche, bevor das Werkstück zur Endlackierung gebracht wird.

# The difference shows in the details Der Unterschied zeigt sich im Detail



## Electronically controlled belt oscillation

Belt oscillation is controlled by an electronic system with a special photocell. This precision control system ensures the maximum uniformity in belt oscillation. This reduces the risk of belt breakage and improves finish quality.



## Automatic feed belt tensioning and centring

An electro-pneumatic system keeps the feed belt on track, perfectly centered and tensioned at all times. The system is automatic and no operator intervention is required.

## Automatische Vorrichtung zur Spannung und Zentrierung des Vorschubteppichs

Ein elektro-pneumatisches System hält den Vorschubteppich ohne jeden Eingriff des Bedieners stets in der optimalen Position.

## Elektronisch gesteuerte Bandoszillation

Die Bandoszillation wird durch eine Elektronik mit einer speziellen Fozelle gesteuert. Die Präzision dieses Systems sorgt für absolut gleichmäßige Oszillation: Die Gefahr eines Schleifandrisses wird dadurch minimiert und die Oberflächenqualität verbessert.

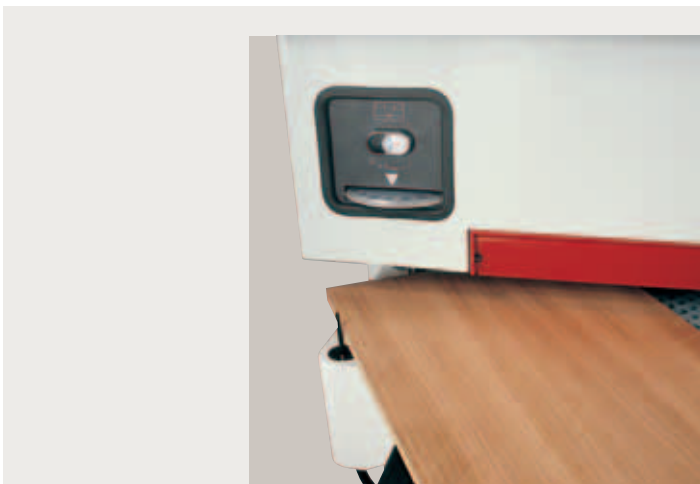

## Electronic thickness positioning

An electronic sensor measures the thickness of the component rapidly and with high precision. The positioning has a decimal adjustment system which automatically sets the working thickness so that it is greater or lesser than the component thickness by the required amount.

## Elektronische Einstellung der Arbeitshöhe

Der elektronische Sensor ermöglicht die Erkennung des Werkstücks mit bemerkenswerter Präzision und Schnelligkeit; ausgerüstet mit einem dezimalen Regelsystem zur automatischen Voreinstellung der Spanabnahme unabhängig von der Werkstückstärke.

# Electronic control

## Die elektronische Steuerung



### SC LOGIC

Simple and intuitive, the SC Logic electronic push-button panel lets you set all machining parameters in sequence. Then only a single button has to be pressed to start. You can also save four different sequences, to rapidly retrieve the machine settings most often used.

Einfach und intuitiv: Das elektronische Tastenfeld von der Logic SC Steuerung ermöglicht es, sämtliche Bearbeitungsparameter nacheinander einzugeben, um sie dann durch das Drücken einer einzigen Taste zu starten. Außerdem können vier verschiedene Abläufe gespeichert werden, um die am häufigsten verwendeten Maschineneinstellungen schnell und fehlerfrei abzurufen.

#### Main specifications:

- Electronic push-button panel with digital readout of machining parameters
- Electronic sectional pad control
- 4 programs

#### Hauptmerkmale:

- Elektronisches Tastenfeld mit Digitalanzeige der Bearbeitungsparameter
- Steuerung eines elektronischen Gliederschleifschuhs
- 4 Arbeitsprogramme



### LOGIC TS controller

The Logic TS electronic controller has been designed for the user who wants full control of complex machine configurations. All sanding machine units and operations are controlled from a touch-screen.

- LCD TFT touch-screen colour display, 5.7 inch
- Electronic sectional pad control
- 120 programs

### LOGIC TS

Die Logic TS Steuerung ist den anspruchsvollsten Kunden und den aufwändigsten Maschinenkonfigurationen gewidmet und ermöglicht die Bedienung sämtlicher Vorrichtungen und Einsätze der Schleifmaschine über Touchscreen.

- 5,7"-LCD/TFT-Farbbildschirm mit Touchscreen
- Steuerung eines elektronischen Gliederschleifschuhs
- 120 Arbeitsprogramme

# Sandya 5S 135



The Sandya 5 S is also available in a version with a 1350 mm working width.

At a relatively small extra cost, you can increase the working width of the Sandya 5 S and move up to sanding and calibrating large workpieces. This version is ideal for customized furniture and fittings.

Sandya 5s ist auch in der Version mit 1350 mm Arbeitsbreite lieferbar.

Mit einer geringen Mehrinvestition können so auch große Werkstücke bearbeitet werden: Die ideale Wahl für Betriebe, die in der Möbelbranche und im Einrichtungsbereich arbeiten.

## Worktable at fixed height from floor Arbeitsstisch mit fester Höhe

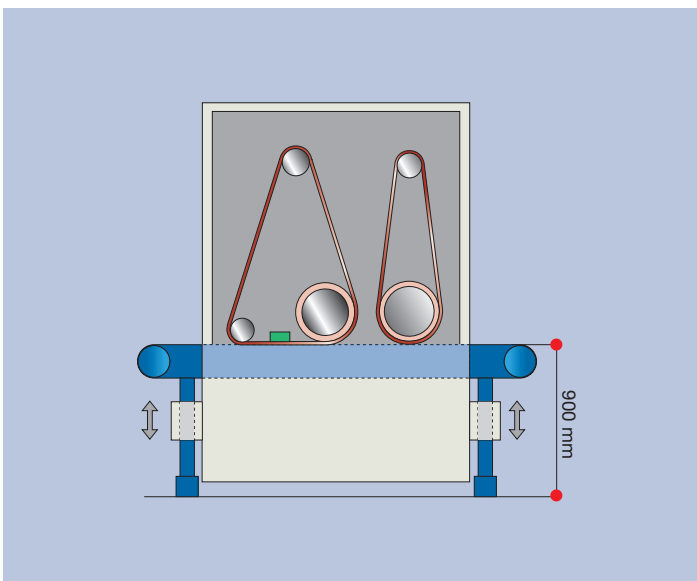

The version with 900 mm fixed height worktable allows the roller conveyors or belt transfer units to be positioned at the machine infeed and/or outfeed, to facilitate the loading and/or unloading of particularly long and heavy workpieces.

Die Version mit dem Arbeitstisch auf einer feststehenden Höhe von 900 mm ermöglicht es, im Ein- und/oder Auslauf der Maschine Rollenbahnen oder Transportsysteme anzubringen, um das Be- und/oder Entladen besonders langer und schwerer Werkstücke zu erleichtern.

# Sandya 5 S



## Versions

### CS 110/ 135

- combi-unit equipped with:
  - 85 Sh roller, diameter 140 mm
  - stiff pad

### RR 110/ 135

- 1<sup>st</sup> unit: 85 Sh roller, diameter 140 mm
- 2<sup>nd</sup> unit: 45 Sh roller, diameter 220 mm

### RCS 110/ 135

- 1<sup>st</sup> unit: 85 Sh roller, diameter 140 mm
- 2<sup>nd</sup> combi-unit equipped with:
  - 45 Sh roller, diameter 140 mm
  - stiff pad

### RRR 110/ 135

- 1<sup>st</sup> unit: 85 Sh roller, diameter 140 mm
- 2<sup>nd</sup> unit: 65 Sh roller, diameter 140 mm (opt. diameter 175 mm)
- 3<sup>rd</sup> unit: 45 Sh roller, diameter 220 mm

### RRCS 110/ 135

- 1<sup>st</sup> unit: 85 Sh roller, diameter 140 mm
- 2<sup>nd</sup> unit: 65 Sh roller, diameter 140 mm (opt. diameter 175 mm)
- 3<sup>rd</sup> combi-unit equipped with:
  - 85 Sh roller, diameter 140 mm
  - stiff pad

## Standard equipment

- powered worktable positioning
- digital readout of working thickness
- automatic feed conveyor centering
- 2 infeed support rollers and 2 outfeed support rollers on the feed belt
- flexible, steel sheet presser at infeed to first work unit
- rubber-coated rollers
- electronic oscillating of sanding belts
- automatic star-delta start of the main motor
- feed belt speed with 2-speed variable feed motor

## Main options

- grooved steel or rubber coated rollers (from 20 to 85 sh)
- "HPL" planer unit
- flexible sectional pad and electronic sectional pad
- automatic pad operation
- oscillating belts cleaning blowers
- inverter or variable speed motor for feed conveyor speed control
- more powerful main motor, operating at two/three speed or with inverter control
- version with independent motors operating groups
- inversion of sanding belt direction of rotation
- pneumatic on/off control for working units
- floating pressure shoes
- vacuum worktable
- electronic positioning for setting work thickness
- brushing unit with cleaning, buffing or structuring roller
- rotary blowers for cleaning components
- version with worktable at fixed height from floor
- Logic 50, Logic SC, Logic TS electronic control system

## Versionen

### CS 110/ 135

- Kombiaggregat ausgestattet mit:
  - Walze 85 Sh, Durchmesser 140 mm
  - Harter Schleifschuh

### RR 110/ 135

- 1. Aggregat mit Walze 85 Sh, Durchmesser 140 mm
- 2. Aggregat mit Walze 45 Sh, Durchmesser 220 mm

### RCS 110/ 135

- 1. Aggregat mit Walze 85 Sh, Durchmesser 140 mm
- 2. Kombiaggregat ausgestattet mit:
  - Walze 45 Sh, Durchmesser 140 mm
  - Harter Schleifschuh

### RRR 110/ 135

- 1. Aggregat mit Walze 85 Sh, Durchmesser 140 mm
- 2. Aggregat mit Walze 65 Sh, Durchmesser 140 mm (Durchmesser 175 mm auf Anfrage)
- 3. Aggregat mit Walze 45 Sh, Durchmesser 220 mm

### RRCS 110/ 135

- 1. Aggregat mit Walze 85 Sh, Durchmesser 140 mm
- 2. Aggregat mit Walze 65 Sh, Durchmesser 140 mm (Durchmesser 175 mm auf Anfrage)
- 3. Kombiaggregat:
  - Walze 45 Sh, Durchmesser 140 mm
  - Harter Schleifschuh

## Grundausstattung

- Motorische Tischregulierung
- Digitalanzeige für die Arbeitshöhe
- Automatische Teppichzentrierung
- Zwei Stützrollen im Ein- und Auslauf des Vorschubteppichs
- Flexible Stahlruckschiene vor dem ersten Aggregat
- Gummidruckrollen
- Elektronisch gesteuerte Bandoszillation
- Automatischer Stern-Dreieck-Anlauf für den Hauptmotor
- Teppichvorschub mit Getriebemotor mit 2 Geschwindigkeiten

## Wichtigstes Sonderzubehör

- Genutete oder gummibeschichtete Stahlwalzen (mit Härten von 20 bis 85 SH)
- „HPL“ Hobelwellenaggregat
- Elastischer Gliederschleifschuh und elektronischer Gliederschleifschuh
- Automatischer Schleifschuheinsatz
- Oszillierende Abblasvorrichtung für die Schleifbänderreinigung
- Teppichvorschub mit Getriebemotor oder Inverter
- Stärkerer Hauptmotor, auch mit 2 oder 3 Drehzahlen oder mit Inverter
- Ausführung mit unabhängigen Motoren auf den Aggregaten
- Laufrichtungsumkehr der Schleifbänder
- Pneumatische Zu- und Abschaltung der Aggregate
- Floating-Druckschuhe
- Vakuumtisch
- Elektronisches Positioniersystem für die Arbeitshöhe
- Bürsten-, Satinier- oder Strukturierwalzen
- Rotierende Abblasvorrichtung für die Werkstückreinigung
- Ausführung mit Arbeitstisch mit fester Höhe
- Elektronische Steuerung Logic 50, Logic SC, Logic TS



## Sandya 5S RRCS

Sandya 5S RRCS is characterized by its high versatility. It is the ideal solution for the handcrafts dedicated to the panel processing, in particular when the machine is equipped with the electronic sectional pad "TSE": a single machine can calibrate the supports, carry out the rough panels pre-sanding and finish the veneered and painted panels. The version with independent motors allows the motor power choice and the more suitable motor type according to the machining to be carried out.

Sandya 5 S RRCS unterscheidet sich durch ihre große Vielseitigkeit. Diese Maschine ist die ideale Lösung für den Handwerker der einen hochwertigen Endschliff benötigt, insbesondere wenn die Maschine mit einem elektronischen Gliederschleifschuh „TSE“ ausgestattet ist. In nur einer Maschine ist es somit möglich, zu kalibrieren, vorzuschleifen und einen perfekten Endschliff bei furnierten und lackierten Oberflächen ohne Rüstzeiten zu bekommen. Die Ausführung mit unabhängigen Motoren ermöglicht es, jedes Aggregat mit der optimalen Motorleistung für die jeweilige Bearbeitung auszustatten.



## Sandya 5S RRR

Sandya 5S RRR is mainly suitable for solid wood calibrating and sanding; it is the ideal machine for doors and windows processing and for small pieces machining thanks to the addition of the floating pressure shoes. The craftsman who researches the highest finishing level, can choose the machine version with three independent motors and abrasive belt reverse rotation; the second roller, with the belt reversed rotation, cuts off the fibres raised by the calibrating process and sets the panel for the final sanding, carried out by the last group.

Die Sandya 5 S RRR ist besonders geeignet zum Kalibrieren und Schleifen von Massivholz. Mit den zusätzlichen Floating-Druckschuhen ist diese Maschine ideal für die Bearbeitung von Türen, Fenster und kleine Werkstücke.

Der Handwerker der eine hohe Feinbearbeitung sucht, kann eine Ausführung mit 3 unabhängigen Motoren und mit Laufrichtungsumkehr der Schleifbänder auswählen: Die zweite Walze (mit umgekehrter Drehrichtung) glättet beim Schleifen die aufstehenden Fasern und bereitet die Platte zum Endschleifen durch das letzte Aggregat optimal vor.

# Sandya 5 S



## Technical specifications/Technische Merkmale

**110 135**

Working width	Arbeitsbreite	mm	1100	1350
Min./max. working thickness (mobile table)	Min/Max Arbeitshöhe (mit beweglichem Tisch)	mm	4-170	4-170
Min./max. working thickness (fixed table)	Min/Max Arbeitshöhe (mit festem Tisch)	mm	4-200	4-200
Sanding belt width	Schleifbandbreite	mm	1115	1370
Sanding belt length	Schleifbandlänge	mm	2150	2150
Standard main motor power (M1 and M2 versions)	Standard Hauptmotorleistung (M1 und M2 Version)	Kw (Ps)	7,5 (10)	7,5 (10)
1 <sup>st</sup> unit standard motor power (M3 version)	Standard Motorleistung 1. Aggregat (M3 Version)	Kw (Ps)	7,5 (10)	7,5 (10)
2 <sup>nd</sup> /3 <sup>rd</sup> unit standard motor power (M3 version)	Standard Motorleistung 2./3. Aggregat (M3 Version)	Kw (Ps)	7,5 (10)	7,5 (10)
Standard feed belt speed	Vorschubgeschwindigkeit	m/ min	4,5/9	4,5/9

## Overall dimensions/Abmessungen

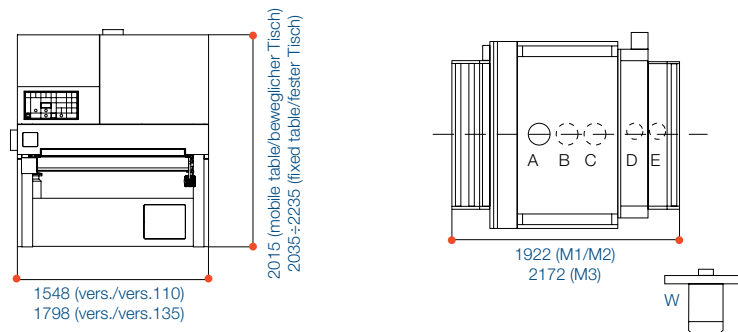

## Extractor hood/Absaugstutzen

	110	135		
<b>A</b>	Ø 160	Ø 195	standard/standard	M1-M2-M3 versions/M1-M2-M3 Versionen
<b>B</b>	Ø 160	Ø 195	standard/standard	M2-M3 version/M2-M3 Versionen
<b>C</b>	Ø 160	Ø 195	standard/standard	M3 version/M3 Version
<b>D</b>	Ø 160	Ø 160	option/option	brushing unit-rot. blow./Bürstenaggregat – rotierende Abblasvorrichtung
<b>E</b>	Ø 160	Ø 160	option/option	rotary blowers/rotierende Abblasvorrichtung
<b>W</b>	Ø 66/200*	Ø 66/200*	option/option	vacuum/Vakuum

(\*) With silencer (\*) mit Schalldämpfer

## Safety, what you should expect

At SCM safety for the operator is not an optional. Right from the start, from the design stage onwards, all SCM machines are built with user safety in mind.

## Sicherheit: das können Sie verlangen

Für SCM ist die Sicherheit des Bedieners keine Option. Bereits bei der Entwicklung werden Leistungen und Betrieb der Maschine sorgfältig untersucht, auch hinsichtlich der Auswirkungen auf die Arbeitsbedingungen des Bedieners.

Noise emission as per standards ISO 3746-1979 and operating condition according to standards ISO/DIS 7960 Enclosure R Schallemission gemäß der Normen ISO 3746-1979 Betriebs-Bedingungen gemäß der Normen ISO/DIS 7960 Anlage R				EmissDust emission as per BG-GS-HO-05 Staubemission gemäß BG-GS-HO-05	
Operator position Laeq [dB(A)] Arbeitsplatz Laeq [dB(A)]				[mg/m3]	
Component infeed Werkstückeinlauf		Component outfeed Werkstückauslauf		Position No.1 (at infeed) Station n°1 (Einlauf)	Position No.2 (at outfeed) Station n°2 (Auslauf)
Without vacuum Ohne Vakuum	With vacuum Mit Vakuum	With vacuum Ohne Vakuum	With vacuum Mit Vakuum		
82,4	83,9	83,9	92,9	< 2	< 2

The above-mentioned specifications are referred to machines without "HPL" planer unit. In this catalogue, machines are shown with options. The firm reserves the right to modify technical specifications without prior notice.

Die obengenannte Daten beziehen sich auf die Maschine ohne HPL-Hobelwelleaggregat. In diesem Katalog sind die Maschinen mit Sonderzubehör dargestellt. Der Hersteller behält sich das Recht vor, alle Daten und Maße ohne Vorankündigung zu ändern.

# SCM. The widest range of woodworking machines

## SCM. Die größte Palette von Holzbearbeitungsmaschine



SCM has been producing woodworking machinery for 50 years and represents the nucleus of SCM Group. With a total of 3000 employees, 18 factories, 23 subsidiaries and an export of 70%, SCM is one of the world's top producers of woodworking equipment. SCM produces, in premises certified according to ISO 9001 standards, the widest range of machines for secondary wood machining, from machines for small woodworking companies to CNC work centres, to high production integrated lines for the machining of solid wood. Specialized technicians all over the world are able to supply an efficient and rapid after-sale service to SCM customers because full use is made of a system of remote computerised diagnostics.



SCM ist seit 50 Jahren als Hersteller von Holzbearbeitungsmaschinen tätig und bildet gleichzeitig den historischen Kern der gleichnamigen Gruppe. Diese gehört mit 3000 Beschäftigten, 18 Produktionsstätten, 23 Tochtergeschäften und einem Exportanteil von 70% zu den weltgrößten Herstellern der Branche. SCM produziert, in Werkstätten nach ISO 9001 zertifiziert, die größte Palette von Werkzeugmaschinen für die Weiterverarbeitung von Holz. In der ganzen Welt sorgen spezialisierte SCM-Techniker für einen kompletten Kundendienst, der auch ein Ferndiagnose-System über Computer umfaßt.

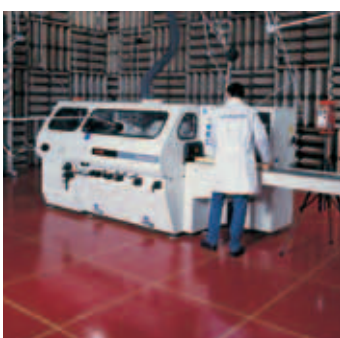

SINCERT



**scm**

m



0000557183B

s

s

n

